

Table de montage ossature bois

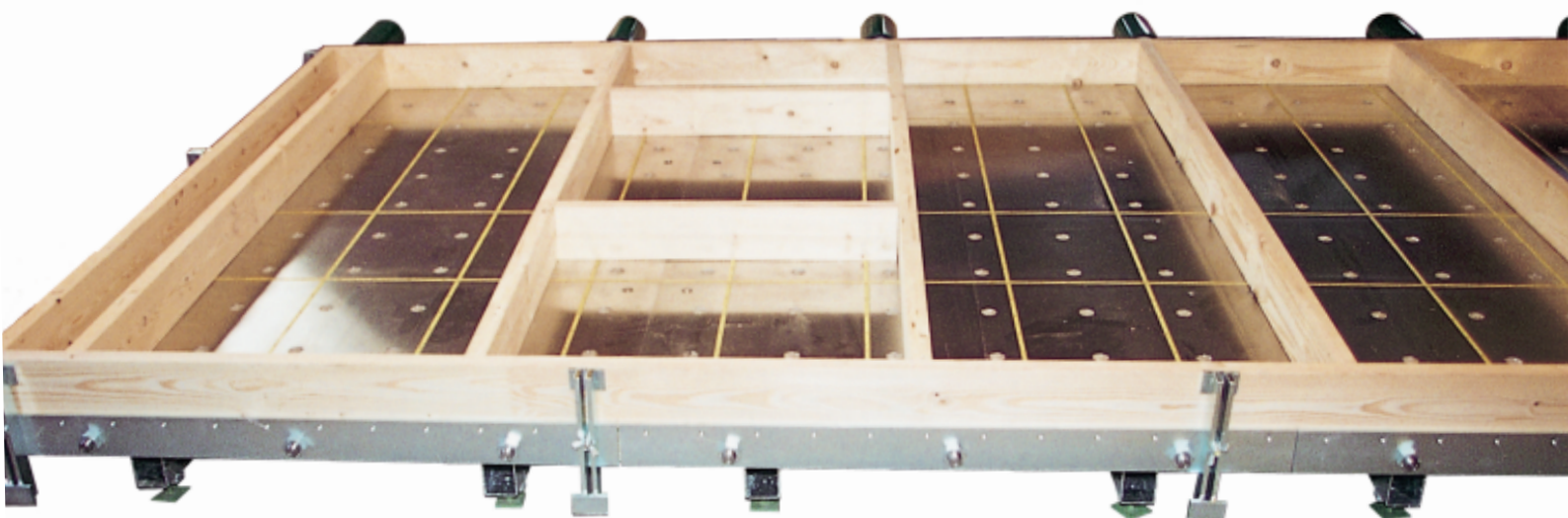

Table de montage modulable, module de base de 1,5 x 3,0 m

Table adaptable en toute longueur et largeur

Règlée métrique montée directement sur le module

Vérins pneumatiques avec positionnement dans tous les sens

Butée de base de 20 mm de hauteur sur toute la longueur

Adaptation avec butées réglables jusqu'à 280 mm de hauteur

Possibilité d'ajouter une inclinaison hydraulique

Possibilité de déplacement de la table avec un pont roulant ou une grue

La table peut également être utilisée en cadreuse ou pour le collage des poteaux

Grâce au système modulable la table peut être adaptée à bien d'autres travaux

Haute précision car fabrication sur machine CNC

Module de base

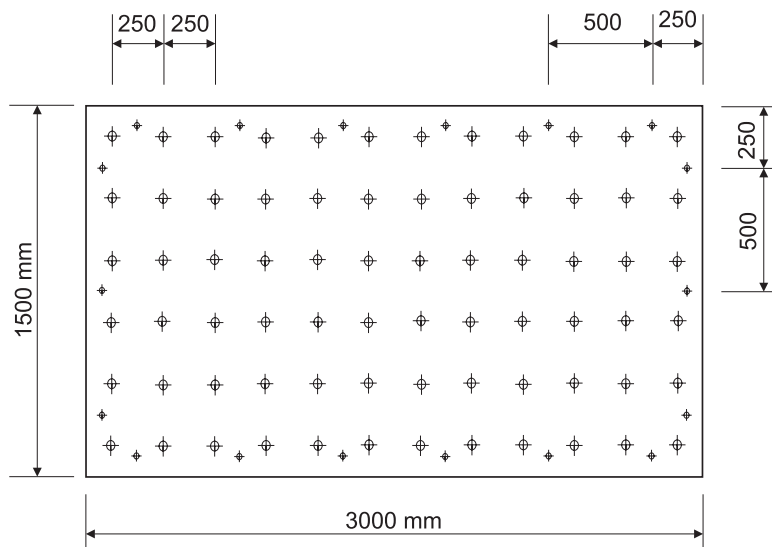

Le module sert de base pour toute forme de montage de table.

Les tables peuvent être adaptées en largeur de 4,5 ou 6,0 m et en longueur d'un multiple de 1,5 m.

En utilisant un module de base la hauteur maximale de serrage de l'ossature est de 2,82 m.

En utilisant les rallonges de table on obtient la hauteur maximale de 3,60 m.

Exemples d'application

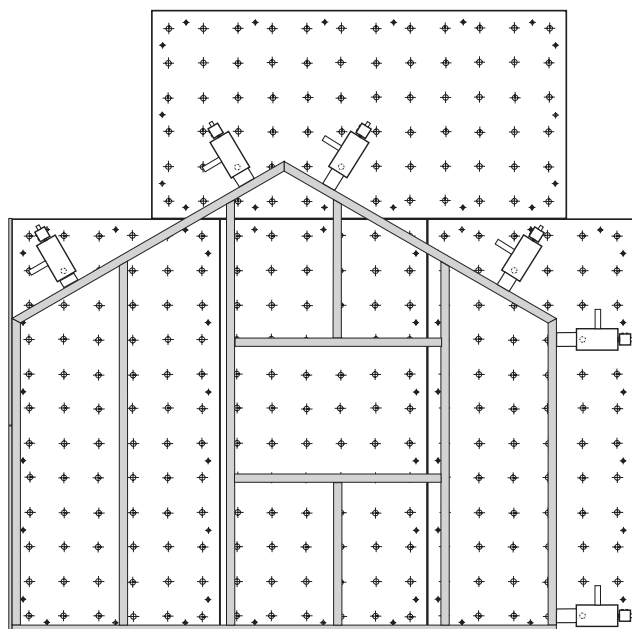

Rallonge de table jusqu'à une hauteur maximale des éléments en bois de 3.60 m

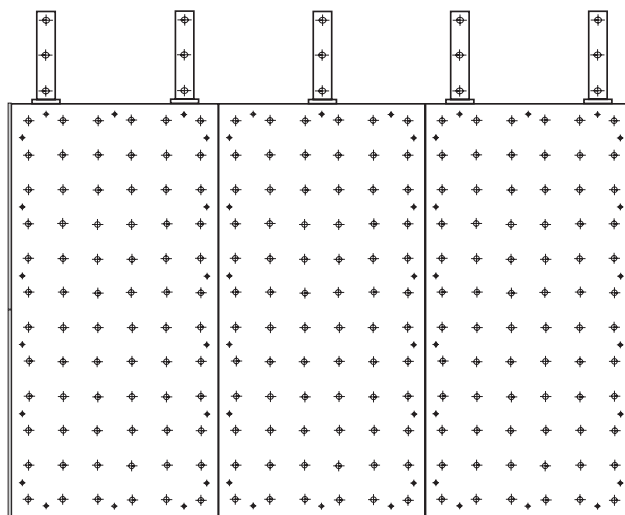

L'agencement des modules de base

Le module (85 mm d'épaisseur) est composée d'un panneau de particules au centre qui est entouré de panneaux de sapin et de couches couvrantes d'aluminium supérieure et inférieure.

Les modules sont équipés généralement de support d'acier et de pieds réglables mais peuvent être utilisés nus pour être posés sur un châssis en bois fait par le client.

Si on veut utiliser la place pour autre chose, on peut démonter la table en deux temps trois mouvements et empiler les modules sur une petite surface.

Positionnement des poutres sans mesure et traçage supplémentaire



La règle millimétrée montée dans la table vous permet d'augmenter la productivité.

Celle-ci est arrangée de telle manière qu'on puisse travailler sans mètre à ruban ou équerre et tout cela avec une très grande précision.

Ne plus de traçage des poutres et montants!

De gauche à droite la réglée millimétrée comporte une graduation continue qui correspond à la longueur de la table. Si on voudrait allonger la table, la réglée millimétrée serait adaptée aux longueurs correspondantes.



Plaque de butée de base

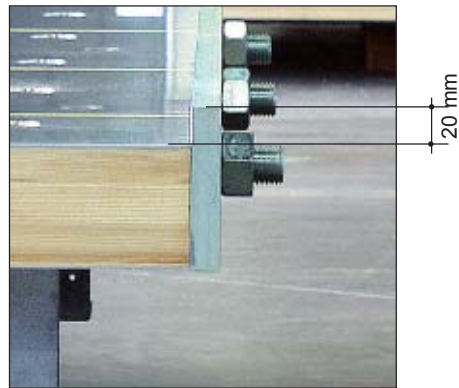

La plaque de butée de base peut être fixée de chaque côté au moyen des goupilles et goujons. Ainsi les poutres extérieures de l'ossature sont soutenues sur toute la longueur et la largeur de la table.

La hauteur de la plaque de butée est calculée pour qu'on puisse visser ou clouer les poutres en toute positions.

Butées de base réglables



On fixe les butées réglables en hauteur à la plaque de butée de base. La hauteur ainsi obtenue est de 28 cm.

Pour cela il y a des trous filetés chaque 12,5 cm.

On peut régler les butées de telle manière qu'on peut visser les poutre partout.

Grâce à la possibilité de réglage en hauteur on peut travailler soit en butée ou en débordement avec le panneau.

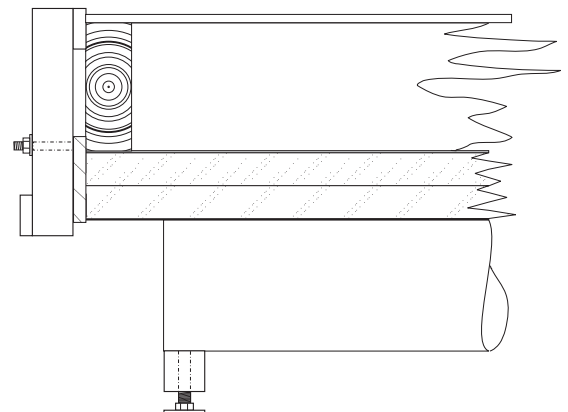
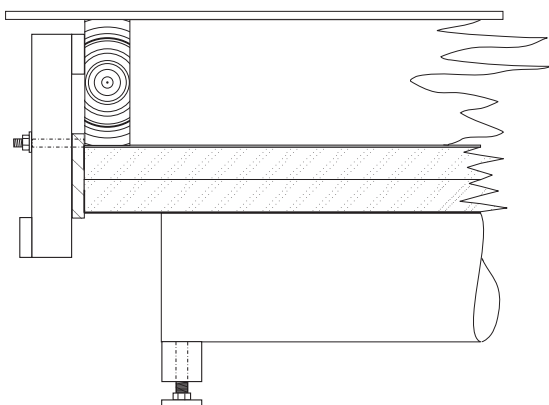

Accès facile à la table



La hauteur optimale (env. 32 cm) permet un accès facile au plan de travail si on doit par exemple faire des travaux sur l'ossature lui-même.

La possibilité de travailler dans une position agréable sans se fatiguer vous garantit une meilleure productivité avec une efficacité optimal.



Pieds réglable pour mise à niveau

Le module avec les pieds se compose de poutrelles et de pieds réglables.

Pour niveler la table, il faut simplement tourner les pieds pour régler le niveau.

Ensuite on serre le pied avec un contre écrou et on trace la position au sol. Cela permet un montage très rapide de la table après un éventuel démontage.

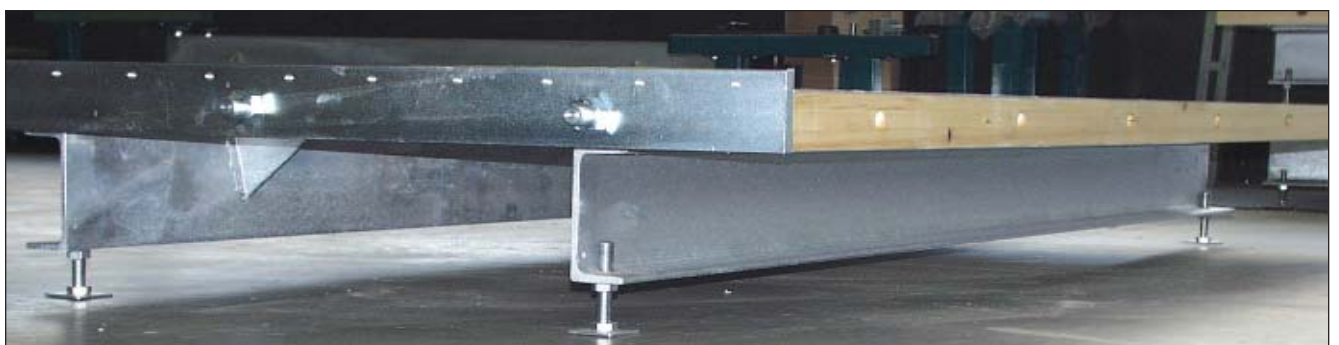

Relevage de table en cas de manque de place

Si on souhaite libérer la place prise par la table de montage pour effectuer d'autres travaux, il existe la possibilité de relever la table et la fixer au mur ou à un dispositif.



A cet effet les modules sont montés sur un châssis spécial qui garantit la stabilité et la précision de la table malgré des grands forces de torsion.

On relève et fixe la table à l'aide d'un pont roulant ou d'une grue dans quelques minutes seulement. Le montage se fait de manière inverse tout à la même vitesse.



Fixation derrière



Pivot devant



Inclinaison hydraulique



Grâce au système modulaire très flexible il y a la possibilité d'ajouter une inclinaison hydraulique à la table de montage. La charge utile de la table est au minimum de 140 kg/m².

Il n'est pas possible d'incliner la table à plus de 85° à cause de la course des vérins hydrauliques. Comme cela il n'existe aucun danger de renversement.



Avec l'inclinaison hydraulique on réussit à mettre les ossatures à la verticale sans torsion. Ensuite ils se laissent facilement soulever avec une grue ou un pont roulant.

Pour préparer des lucarnes on installe la table dans l'inclinaison voulue.

Grâce à une position optimale des vérins hydrauliques la hauteur de la table est basse (env. 52 cm). Cela garantit des travaux productifs sans se fatiguer trop vite.

L'installation d'une inclinaison hydraulique est également possible ultérieurement pour que vous puissiez adapter votre table de montage aux besoins futurs.

On peut modifier la dimension de la table aux besoins futurs sans problèmes.



Gros vérin pneumatique

On peut positionner les vérins pneumatiques tous les 25 cm sur toute la surface du module.

Le piston du vérin a une course de 20 cm. Pour élargir cette course il est équipé de deux axes qui permettent une plage de positionnement de 34 cm.

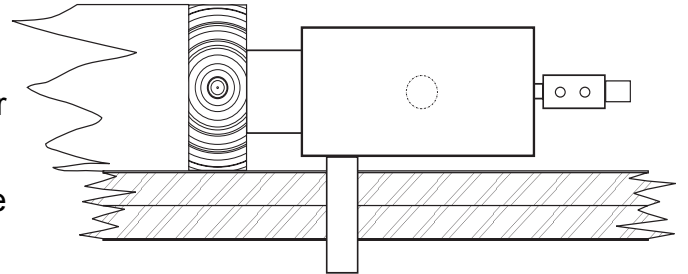

La construction du vérin avec le système de positionnement par deux axes permet une utilisation de la table de montage pratiquement sans torsion. Ainsi ni la table ni le vérin ne se déforment sous pression.

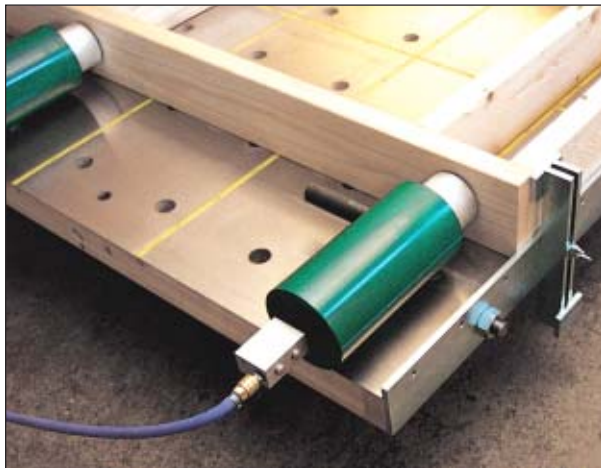

Le vérin est muni d'une vanne qui permet une compression et décompression dosée.

En cas d'une pression pneumatique de 10 bars le gros vérin a une force de 14kN (1,4t).

En enlevant l'alimentation sur la vanne le vérin garde sa pression ce qui permet d'enlever tous les tuyaux qui en traînant par terre pourraient présenter un danger. En plus cela facilite le travail de manière évidente.

Grâce au système des 2 axes des vérins on peut les positionner dans toutes les directions. Comme cela la table de montage de woodtec devient une immense cadreuse.

La force énorme des vérins permet aussi le collage des poteaux ou des éléments vrrillés.



Petit vérin pneumatique et butée de longueur réglable

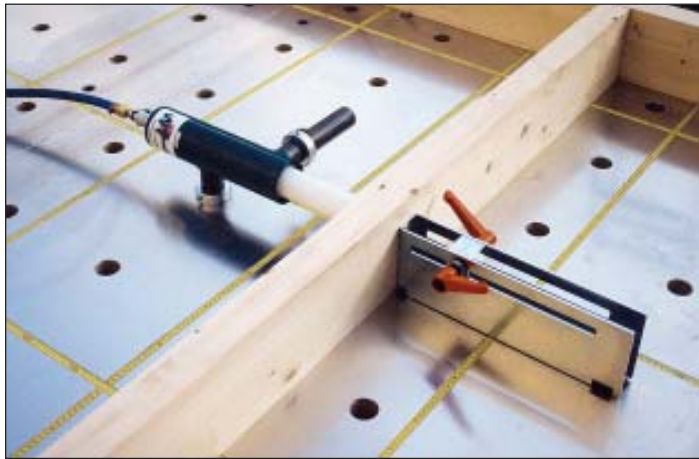

Le petit vérin pneumatique a comme le gros une course du piston de 20 cm et une course totale de 34 cm grâce au système de positionnement. En cas de pression de 10 bar celui-ci a une force de 3,3kN (330kg).

On positionne la butée de longueur à l'écart voulu et on la bloque au moyen d'un levier de serrage si on doit construire plusieurs pièces identiques.

Dispositif pour ossatures de toit et de plafond



Deux rails spéciaux munis de butées réglables sont fixés sur la table à l'aide de la grille de trous. L'écart des butées réglables est défini une fois et se rapporte de manière périodique pour tous les poutres.

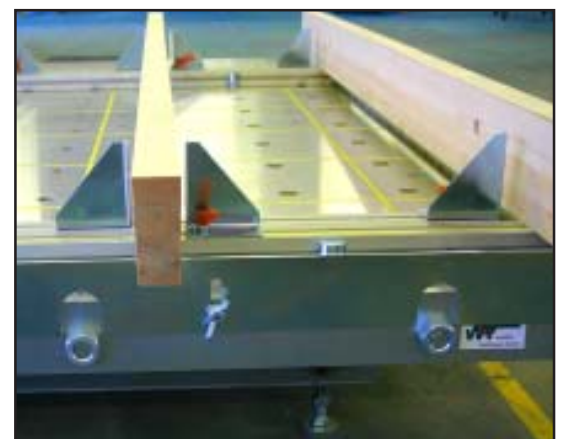

Butée d'équerre pour des ossatures de pignon



La butée d'équerre s'adapte à la table dans toutes les positions.

Pour un réglage fin on utilise une butée de longueur réglable.



La butée d'équerre se positionne aussi bien à droite ou à gauche de la table.

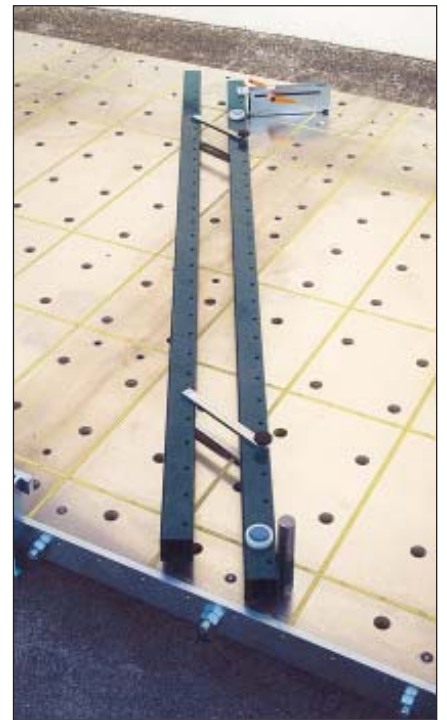

En plus on peut équiper la butée d'équerre d'une butée parallèle pour un réglage précis des éléments de pignon.



La longueur de la butée d'équerre est normalement de 3,0 m. Un allongement de 1,5 m est possible.

On peut scinder la table en deux postes de montage en positionnant la butée d'équerre à 90° avec l'aide de 2 boulons butés.



Montage et démontage de la table de montage

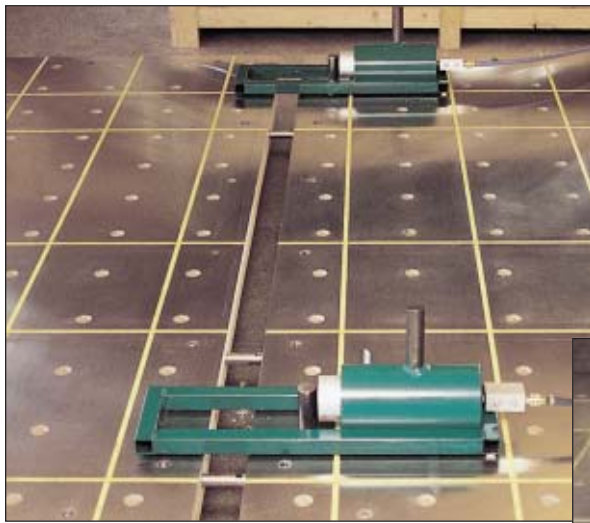

On raccorde les éléments soigneusement et précisément à l'aide des vérins pneumatique. Comme dispositif on utilise un cadre simple qui est fixe à l'élément au moyen d'un boulon. De l'autre côté on met le vérin et le montage commence.

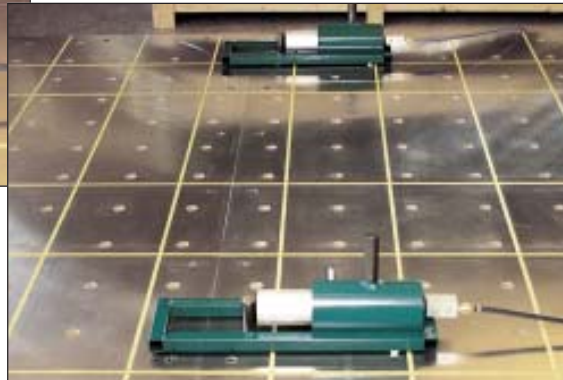

Des goupilles enfoncés dans la plaque fixent les goujons d'assemblage des modules. Comme cela on arrive à un raccordement résistant à la traction entre les deux modules.

Pour la fixation des goujons on enfonce les goupilles dans des douilles en acier trempé sans usure.

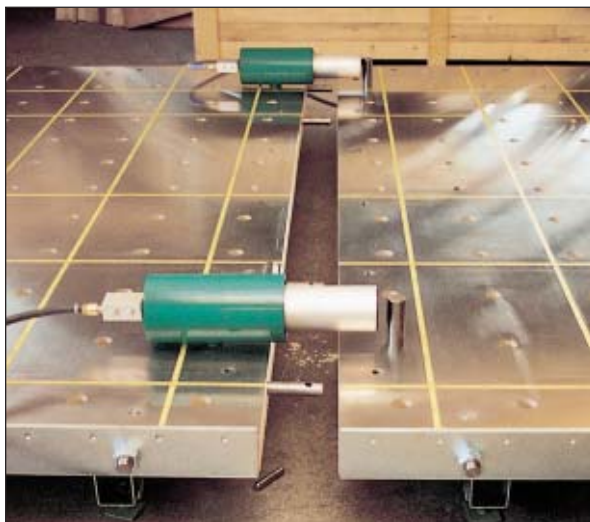
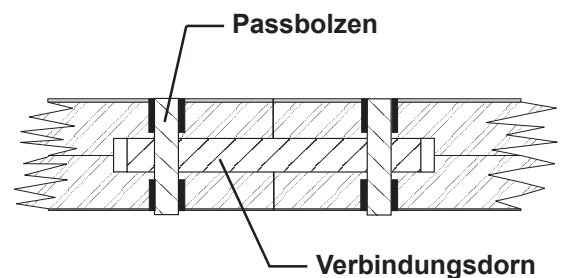

Le démontage de la table fonctionne aussi à l'aide des vérins pneumatiques. On enfonce ceux-ci dans le module (voir l'image) et un boulon dans l'autre module et on enlève une des goupilles qui raccordent les deux modules. Comme ça on peut facilement séparer les modules.

Grâce à ce montage et démontage rapide on peut démonter les modules en peu de temps. On empile les différents modules et il y a beaucoup de place libre pour des autres travaux. Comme cela on peut utiliser la place précieuse de façon plus optimal.